

УДК 687.016

Винничук М.С., к.т.н.

Шургальська Я.Р.

Київський національний університет технологій та дизайну, Україна

ВИЗНАЧЕННЯ ДІАПАЗОНУ ВЕЛИЧИН ПРИБАВОК ПРИ ДИЗАЙН-ПРОЕКТУВАННІ ЖІНОЧИХ ПАЛЬТ

Анотація. У статті представлено основні результати дослідження зміни величин конструктивних прибавок до побудови конструкцій пальт жіночих за період 1970 – 2010 рр. Проведено аналіз наявної інформації, що міститься в науковій та навчально-методичній літературі з конструювання одягу. Обґрунтовано необхідність розробки нових упорядкувань величин конструктивних прибавок для пальт жіночих.

Ключові слова: розмірна ознака, конструктивний рівень, прибавка на вільне облягання, габарити виробу, композиційні ознаки.

Постановка проблеми. Якість швейного виробу визначається точністю вихідних даних, закладених у його конструкцію. Вихідними даними для побудови конструкції одягу є розмірні ознаки фігури людини та конструктивні прибавки, величини яких змінюються в певному діапазоні. Їх оптимальне сполучення забезпечує гарну посадку на фігурі людини. Отже, з одного боку, конструктору необхідна повна, достовірна інформація щодо розмірних ознак різних типів фігур, з іншого боку, потрібна систематизація прибавок до різних ділянок конструкції в залежності від особливостей форми, що проектується. Разом із цим необхідні знання про закономірності зміни величин прибавок та причини, які зумовлюють ці зміни.

Аналіз останніх досліджень і публікацій. Розгляд наявної інформації щодо вихідних даних [1, 2] показав, що відомості про розмірні ознаки є систематизованими, але вимагають постійного оновлення та удосконалення. Об'ємна форма плечового виробу визначається ступенем прилягання одягу до тіла людини. На сьогодні, при проектуванні одягу, критерієм оцінки об'ємної форми виробу є прибавки до напівобхвату грудей – P_r , талії – P_r , стегон – P_6 . Об'ємну форму рукава характеризує прибавка до обхвату плеча, обхвату зап'ястя $P_{оп}$, $P_{озап}$ та глибини пройми $P_{спр}$. Щодо величин конструктивних прибавок до різних ділянок конструкції, то їх також можна вважати

упорядкованими, але існуюча систематизація є незавершеною, отже потребує проведення відповідних досліджень.

Формулювання цілей статті: визначення діапазону величин прибавок при дизайн-проектуванні жіночих пальт.

Основна частина. Різниця між розміром одягу і відповідним розміром тіла називається прибавкою. Тому, при конструюванні одягу, залежно від його призначення, санітарно-гігієнічних і естетичних вимог, передбачають прибавку на вільне облягання [3]. Прибавки на вільне облягання додаються до вимірів фігури на різних конструктивних рівнях та до різних конструктивних ділянок. Основними прибавками, які визначають габарити плечового виробу, є прибавки до ширини виробу на рівнях лінії грудей (Пг), лінії талії (Пт) та лінії стегон (Пб). В більшості видань із конструювання одягу відзначається, що основною є прибавка на вільне облягання по лінії грудей, оскільки її величина визначає загальний об'єм виробу. Прибавка на вільне облягання по лінії грудей, в свою чергу, складається з величин мінімально необхідної (технічної) прибавки та декоративно-конструктивної прибавки. Технічна прибавка є необхідною для забезпечення свободи руху, дихання, величини повітряного прошарку для регулювання теплообміну. Вибір її величини сьогодні є процедурою формалізованою [3-6]. Конструктивно-декоративна прибавка має важливе значення при створенні різних форм одягу, остаточно визначає об'ємність виробу в цілому та інших його складових частин. Вона представляє лабільну частину загальної прибавки на вільне облягання. Відомо, що на величину конструктивно-декоративної прибавки впливає напрямок моди, вид та призначення одягу, особливості будови тіла людини та товщина використаних матеріалів. При цьому слід зазначити, що під напрямком моди мається на увазі актуальна для певного часу форма одягу, яка характеризується чітким набором композиційних ознак. Кожна ознака форми, в свою чергу, реалізується за допомогою певних величин конструктивно-декоративної прибавки до різних ділянок конструкції

Розроблена в результаті проведення попередніх досліджень диференціація величин прибавок на вільне облягання, в принципі, дозволяє гнучко реагувати на зміну вихідної інформації про зовнішню форму виробу. Але ця задача вирішена тільки частково, оскільки, величина конструктивно-декоративної прибавки в авторитетних виданнях надається у вигляді діапазону можливих величин та загальних рекомендацій. Означені рекомендації постійно ж

змінюються, так як пов'язані зі зміною стильових рішень, які знову ж таки визначаються напрямком моди. Разом із тим, практично неможливо встановити яким чином конструктору орієнтуватись у визначених діапазонах величин прибавки в різний час в умовах конкретної проектної ситуації. Фактично, величина композиційної прибавки визначається лише орієнтовно за органолептичною оцінкою ескізу, на основі лише досвіду конструктора. Це призводить до того, що повну форму одягу відповідного напрямку моди практично неможливо спроектувати без виготовлення зразка або макета, особливо при створенні складних форм [3, 5].

Як зазначається багатьма дослідниками, зміна величини прибавки на вільне облягання може коливатись в досить широких межах. При цьому у різні періоди часу діапазон величин прибавки на вільне облягання також колювався у бік найменших або найбільших значень, що спричинено зміною форм одягу. Разом із тим, поряд з величиною прибавки на вільне облягання важливу роль відіграє спосіб її розподілу до ділянок спинки, пілочки та пройми (рис. 1). Отже, при проведенні дослідження необхідно одночасно розглядати не тільки зміну величини параметра, але й зміну співвідношення складових величин прибавки до різних ділянок конструкції. Тому з метою отримання достовірного діапазону величини прибавки та її складових, аналіз наявної інформації проведено за максимально можливий період часу на основі даних наукової, навчально-методичної літератури з конструювання одягу за період 1970 – 2010 рр. [3-15].



Рис. 1 – Розподіл прибавки на вільне облягання до напівобхвату грудей між основними ділянками конструкції одягу на виробі (а) і на кресленні (б):
1 – ділянка спинки, 2 – пройми, 3 – пілочки [6]

Розгляд наявних відомостей проводився на прикладі жіночого плечового одягу, а саме пальта жіночого. Результати проведеного дослідження представлені в таблиці 1.

Таблиця 1

Рекомендовані величини конструктивних параметрів до побудови конструкцій пальт жіночих напівприлеглого силуету

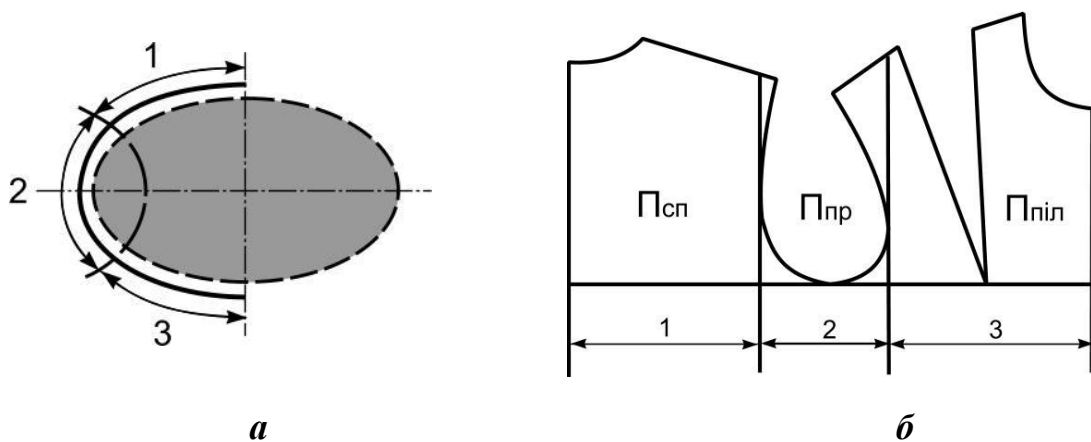
№	Рік видання методики конструювання	Пг, см	Розподіл Пг до ділянок, %		
			спинки	пройми	пілочки
1	1970	6,0-8,0	20	75	5
2	1977	7,5-8,5	20-30	50-80	0-20
3	1977	8,5	40	40	20
4	1980	7,5-9,0	20	65,6	14,4
5	1984	8,0	15	70	15
6	1986	7,5-8,5	20-30	50-80	0-20
7	1988	8,0	19	60	21
8	1988	8,0	25	50	25
9	1992	7,0-8,0	22,2	55,6	22,2
10	2000	7,5-9,0	30	50	20
11	2003	7,0-9,0	15,6	74,4	10
12	2004	6,0-8,0	17,1	75,8	7,1
13	2004	8,0	27	53	20
14	2005	7,5-9,0	20	65,6	14,4
15	2006	8,0	25	65	10
16	2007	8,0	17,5	76,2	6,3
17	2008	6,0-10,0	20-30	55-80	0-15
18	2010	8,0	17,5	76,2	6,3

Отже, аналізуючи отримані дані, можна зробити висновок, що величина прибавки на вільне облягання по лінії грудей коливається в досить великих межах, від 6 до 10 см, і загальної системи її розподілу по ділянках спинки, пройми і пілочки не встановлено. Причина таких змін авторами не конкретизується, що не дає можливості орієнтуватись у наведеному діапазоні величин у кожному конкретному випадку. Отже, очевидна недостатня інформативність існуючих даних. Можна припустити, що ця ситуація пов'язана з тим, що у 60-70-ті роки ХХ ст. відбувалося становлення конструювання одягу як науки. В той час розпочалися дослідження щодо упорядкування вихідних даних, тобто визначення чіткого переліку розмірних ознак і прибавок на вільне облягання. Хоча розрахунок побудови конструкцій одягу все ще ґрунтувався здебільшого на основі особистого досвіду конструктора.

Починаючи з 80-х років минулого століття, спостерігається різка зміна об'ємів одягу, одночасне існування різних форм, покроїв, стилів. При цьому інформація щодо визначення величин прибавок на вільне облягання в залежності від призначення одягу та врахування напрямку моди конкретизується недостатньо. Разом із тим, накопичення даних, перевидання літератури з конструювання одягу без корегування рекомендованих величин прибавок, ще більше ускладнило роботу конструктора, особливо початківця.

Висновки. Коливання величини прибавки на вільне облягання та її розподілу для пальта жіночого у досить широких межах потребує проведення наукових досліджень з метою розробки науково-обґрунтованих рекомендацій для кваліфікованого визначення їх величин. Наявні відомості та протиріччя у різних авторів указують на необхідність конкретизації даних для кожної нової ситуації. Чітка диференціація величин прибавок, виявлення зв'язків між ними й різними ознаками форми виробу є базовими знаннями для узгодження параметрів інших ділянок конструкції й виробу в цілому.

Перспективи подальших досліджень. Недостатня інформативність даних ускладнює отримання достовірних зв'язків між іншими параметрами конструкції різних форм одягу. Таким чином, виявлення причин зміни величин прибавок на вільне облягання до різних ділянок конструкції та пошук чітких закономірностей, зв'язків між ними і формою одягу залишається задачею актуальною.

Література

1. Типовые фигуры женщин. Размерные признаки для проектирования одежды: ГОСТ 17522-72 - [Чинний від 1973-01-01]. – М., ЦНИИТЭИлегпром, 1972 – 92 с. – (регіональний стандарт).
2. Изделия швейные, трикотажные, меховые. Типовые фигуры женщин. Размерные признаки для проектирования одежды: ОСТ 17-326-81 - [Чинний від 1982-09-01]. – М.: ЦНИИТЭИлегпром, 1981. – 109 с.
3. *Янчевская Е.А.* Конструирование одежды / Янчевская Е.А. – М.: Моск. текст. инст – т., 1986. – 444 с. – (Учеб. пособие).
4. *Пітенін Д.М.* Конструювання жіночого одягу / Д.М. Пітенін. – К.: Техніка, 1970. – 196 с.
5. *Шершнева Л.П.* Конструирование одежды: Теория и практика. [Учебное пособие] / Л.П. Шершнева, Л.В. Ларькина – М. : ФОРУМ: ИНФРА-М, 2010. – 288 с.
6. Основы конструирования одежды / Е.Б. Коблякова, А.В. Савостицкий, Г.С. Ивлева и др.; под общ. ред. Е. Б. Кобляковой. – [3-е изд.] – М.; Легкая индустрия, 1980. – 448 с.

7. Конструирование одежды / [Э.К. Амирова, О.В. Сакулина, Б.С. Сакулин, А.Т. Труханова]. – [2-е изд., стер.] – М.: Издательский центр «Академия», 2005. – 496 с.
8. Единая методика конструирования одежды СЭВ (ЕМКО СЭВ). Базовые конструкции женской одежды. – М.: ЦНИИТЭИЛП, 1988. – Т.2. – 118 с.
9. Черемных А.И. Основы художественного конструирования женской одежды / А.И. Черемных. – М.: «Легкая индустрия», 1977. – 144 с.
10. Мешкова Е.В. Конструирование одежды / Е.В. Мешкова. – М.: Издательство Оникс, 2006. – 176 с. – (Учебное пособие).
11. Бланк А.Ф. Практическая книга по моделированию женской одежды / А.Ф. Бланк, З.М. Фомина – [3-е изд. стереотипное] – М.: Легпромбытиздат, 1992. – 256 с.
12. Крючкова Г.А. Конструирование женской и мужской одежды / Г.А. Крючкова. – [4-е изд., испр. и доп.] - М.: Издательский центр "Академия", 2007. - 400 с.
13. Булатова Е.Б. Конструктивное моделирование одежды: [Учеб. пособие для студ. высш. учеб. заведений, 2-е изд.] / Е.Б. Булатова, М.Н. Евсеева. – М.: Академия, 2004. – 272 с.
14. Агошков Л.А. Конструирование верхней женской одежды. [учеб. пособие] / Л.А.Агошков, М.М.Петрик, И.А.Кисленко. –К.: КНУТД, 2004 –198 с.
15. Методика конструирования женской верхней одежды – М.: ЦНИИТЕИЛегпром, 1988 – 127 с.

Аннотация

Винничук М.С., Шургальська Я.Р. Определение диапазона величин прибавок при дизайн-проектировании женских пальто. В статье представлены основные результаты исследования изменения величин конструктивных прибавок к построению конструкций пальто женских за период 1970 – 2010 гг. Проведен анализ имеющейся информации, содержащейся в научной и учебно-методической литературе по конструированию одежды. Обоснована необходимость разработки новых упорядочений величин конструктивных прибавок для пальто женских.

Ключевые слова: размерный признак, конструктивный уровень, прибавка на свободное облегание, габариты изделия, композиционные признаки.

Abstract

Vynnychuk M/, Shurgalska Y. Identification of the ranges increases of variables in design of projecting the women's coats. The article presents the main results of the research value changes constructive additions to building structures women's coats for the period 1970 – 2010. The analysis of the available information contained in the scientific and educational literature on designing clothes. Substantiated the necessity of the development of new ordering values constructive additions to coat's for women.

Keywords: dimensional sign, constructive level, gain of in free customized fit, size products, signs of composition.